







SÄKERHETSFÖRESKRIFTER

MONTERINGSSTÖD

X FORMMAX

VI STÖDJER DITT BYGGE

DIN CHECKLISTA:

-  Använd godkänd bult för infästning till betongen. OBS! Fotplattans tjocklek är 10 mm respektive 12 mm.
-  Returnera monteringsstöden till Formmax för genomgång när projektet är klart.
-  Kontakta Formmax för aktuell lastkapacitet när den är av avgörande betydelse.
-  Maximalt tillåten last i Eurohäck är 1 200 kg.
-  Placera skadade produkter på avskild plats och returnera dem till Formmax.
-  Monteringsstödens lastkapacitet minskar med ökad längd.
-  Demontera aldrig stöden innan konstruktionen är säkrad.

Vi förbehåller oss rätten till tekniska förändringar. För att arbetet skall ske på ett säkert sätt skall alla lagar, föreskrifter och övriga säkerhetsanvisningar följas utan undantag. Dessa utgör en del av de skyldigheter som såväl arbetsgivare som arbetstagare har på arbetsplatsen.

Detta betyder bl a att entreprenören ansvarar för att såväl byggnad som formkonstruktion är stabil under hela byggnadsskedet. Detta omfattar även grundläggande montage, demontage och transport av formkonstruktionen eller dess delar. Hela konstruktionen skall kontrolleras under och efter montage.

Dessa användningsriktlinjer innehåller viktig information vad gäller såväl montage som användning av Monteringsstöd från Formmax samt viktiga säkerhetsföreskrifter.

Dessa instruktioner är framtagna för att göra arbetet med Monteringsstöden ännu effektivare och säkrare. Se därför till att läsa igenom användningsriktlinjerna innan arbetet påbörjas och se till att anvisningarna alltid finns tillgängliga på arbetsplatsen.

Produkterna från Formmax är speciellt konstruerade för yrkesmässig användning av utbildad personal.

2.2 Säkerhetsföreskrifter

Viktig information vad gäller avsedd användning och ett säkert utförande. Att inte följa dessa föreskrifter innebär såväl risk för skador på materialet som fara för liv och hälsa.

•Riskbedömning

Entreprenören ansvarar för att det görs en riskbedömning och att de särskilda risker som kan uppstå beaktas i arbetsmiljöplanen. Medarbetarna är skyldiga att följa de anvisningar som är resultatet av riskbedömningen och den upprättade arbetsmiljöplanen.

•Montageinstruktioner

Entreprenören ansvarar för att det finns en komplett dokumentation vad gäller montage och användning. Denna kan utgöras av dessa användningsriktlinjer kompletterade med ritningar och eventuella objektsspecifika anvisningar.

•Användningsriktlinjer

Monteringsstöden är teknisk arbetsutrustning endast avsedd för yrkesmässig användning. De skall endast användas av utbildad personal under kompetent arbetsledning. Användningsriktlinjerna skall ses som en del av utrustningen. De innehåller säkerhetsföreskrifter, detaljer som visar normal uppbyggnad och användning samt en beskrivning av systemet. Kompletteringar, avvikelser från standard eller andra förändringar innebär en möjlig risk och skall därför kontrolleras särskilt. Detta gäller även när entreprenören ansvarar för delar av konstruktionen.

•Information på arbetsplatsen

Entreprenören skall försäkra sig om att användningsriktlinjerna finns tillgängliga på arbetsplatsen. Personalen skall informeras om detta innan monteringen påbörjas och utrustningen används.

•Illustrationer

Illustrationerna i användningsriktlinjerna visar delvis konstruktionen under montage och är därför inte alltid kompletta ur arbetsmiljösynpunkt. Dessa säkerhetsdetaljer som eventuellt inte visas i figurerna måste dock vara tillgängliga.

•Lagring och transport

Bestämmelser för lagring och transport för den aktuella produkten måste följas. Det kan t ex gälla val av rätt lyftutrustning.

•Kontroll av material

Allt material skall kontrolleras såväl vid ankomsten till arbetsplatsen som före varje användning för att kontrollera funktionen och upptäcka eventuella skador. Det är inte tillåtet att göra förändringar på materialet.

•Reservdelar och reparationer

Endast originaldelar får användas som reservdelar. Reparationer skall utföras av tillverkaren eller av godkänd reparatör.

•Användning av andra produkter

Att använda delar från olika tillverkare innebär en viss risk. En riskbedömning skall göras i varje enskilt fall och kan innebära att det behövs flera olika instruktioner för montering och användning av utrustningen.

•Diverse

Vi förbehåller oss rätten till tekniska förändringar. För att arbetet skall ske på ett säkert sätt skall alla lagar, föreskrifter och övriga säkerhetsanvisningar följas utan undantag. Dessa utgör en del av de skyldigheter som såväl arbetsgivare som arbetstagare har på arbetsplatsen. Detta betyder bl a att entreprenören ansvarar för att byggnaden och stommen är stabil under hela byggnadsskedet. Detta omfattar även grundläggande montage, demontage och hantering på arbetsplatsen. Hela konstruktionen skall kontrolleras under och efter montage.

Monteringsstöd P330, Art.nr.: 600 800

Monteringsstöd K440, Art.nr.: 601 208

Monteringsstöd K600, Art.nr.: 601 210

Monteringsstöd K760, Art.nr.: 601 212

När spindeln är fullt utskruvad måste en ytterligare förlängning ske genom att flytta låsbulten.

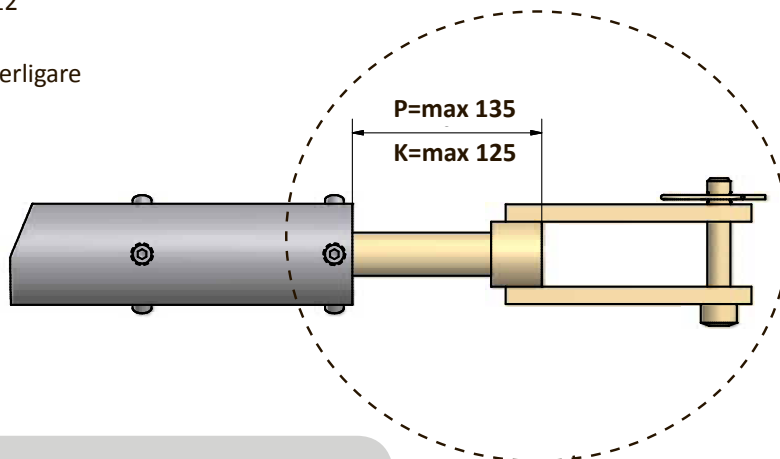

Innan stödet används skall spindlarna skruvas ut lika mycket i båda ändarna. Därigenom garanteras att stödets maximala längd kan utnyttjas och att inte stödet kommer att skadas. Vardera spindeln kan skruvas ut maximalt $P=135\text{mm}/K=125\text{mm}$.

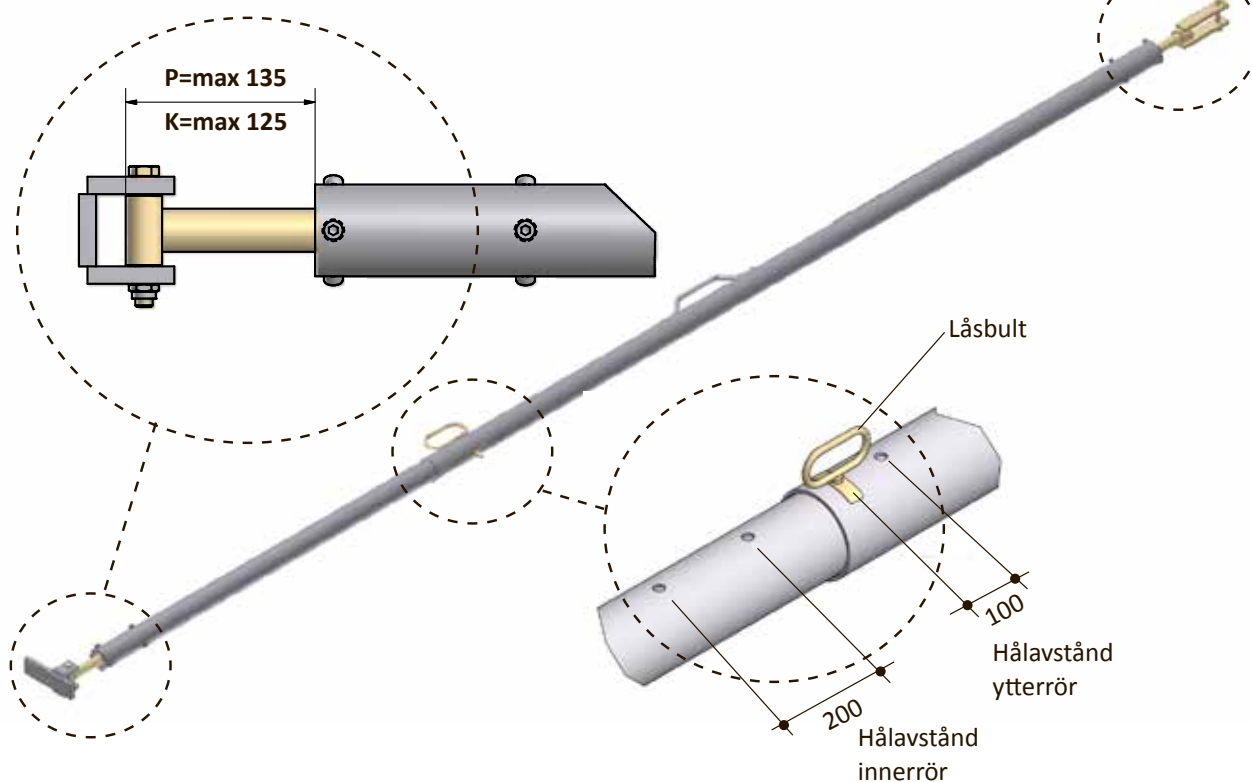

Monteringsstöd Super 10, Art.nr.: 602 095

När spindeln är fullt utskruvad 275 mm, måste en ytterligare förlängning ske genom att flytta låsbulten.

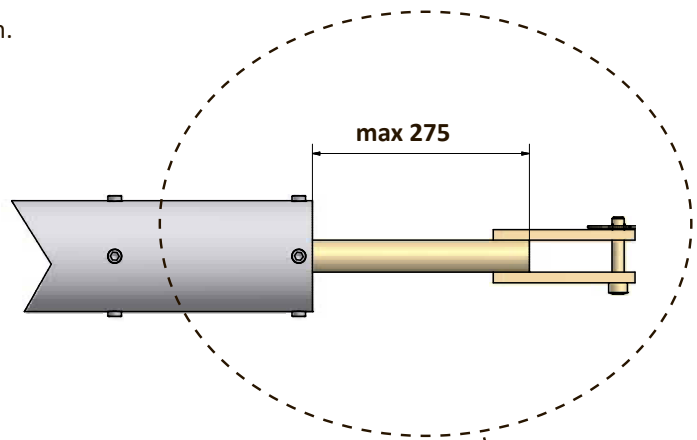

Innan stödet används skall spindlarna skruvas ut lika mycket i båda ändarna. Därigenom garanteras att stödets maximala längd kan utnyttjas och att inte stödet kommer att skadas. Vardera spindelns kan skruvas ut maximalt **275 mm**.

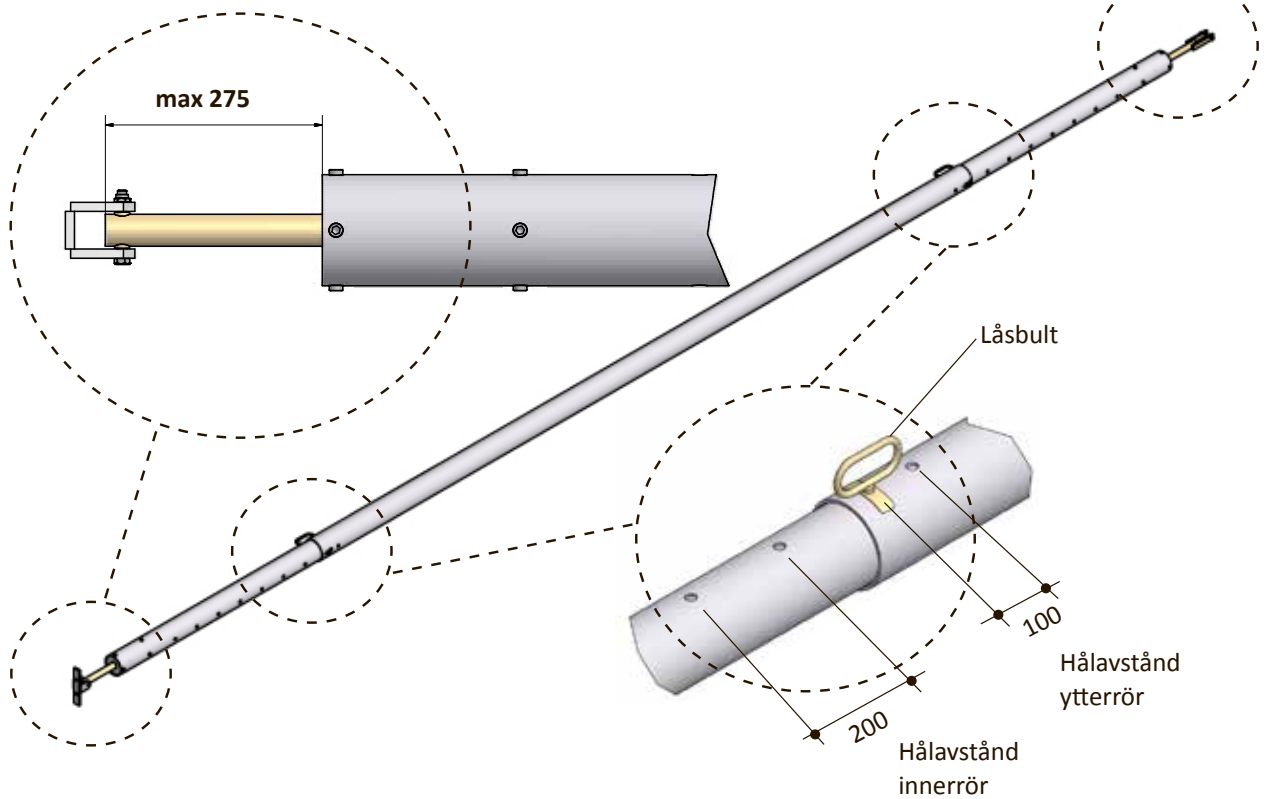

Monteringsstöd Alu 10, Art.nr.: 601 213

När spindeln är fullt utskruvad 285 mm, måste en ytterligare förlängning ske genom att flytta låsbulten.

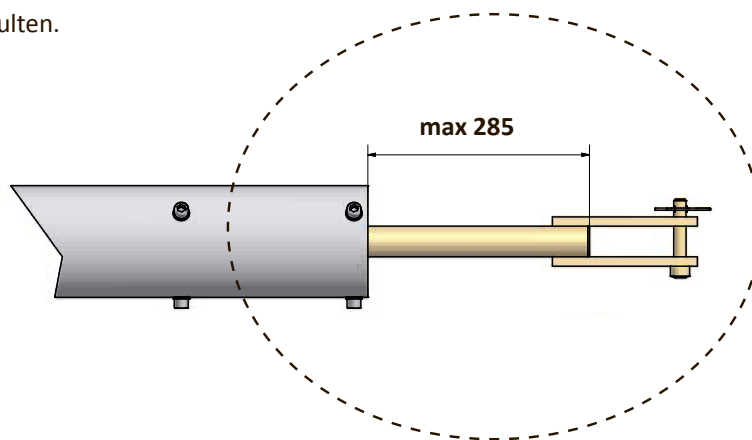

Innan stödet används skall spindlarna skruvas ut lika mycket i båda ändarna. Därigenom garanteras att stödets maximala längd kan utnyttjas och att inte stödet kommer att skadas. Vardera spindel kan skruvas ut maximalt **285 mm**.

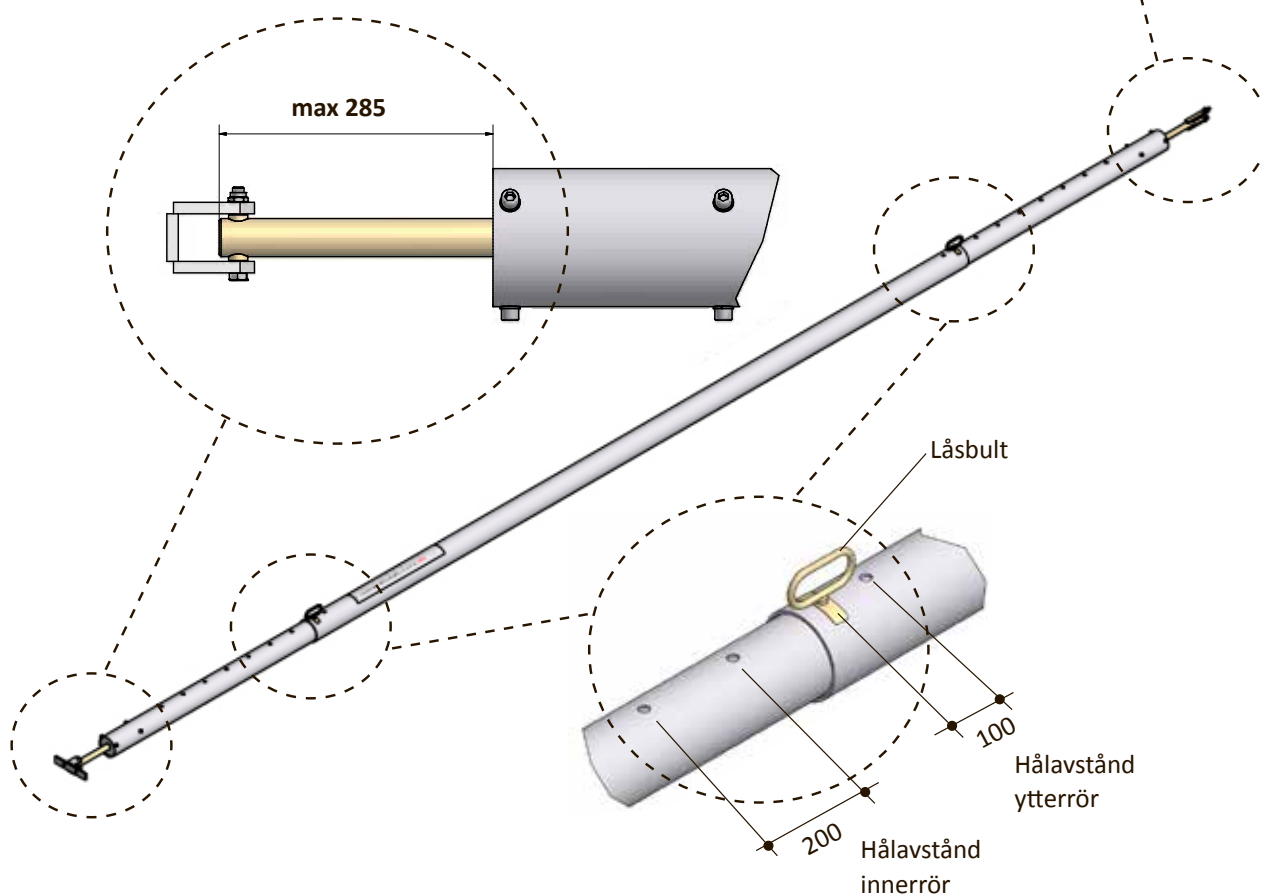

Infästning av monteringsstödet med klickfäste i en vertikal betongvägg

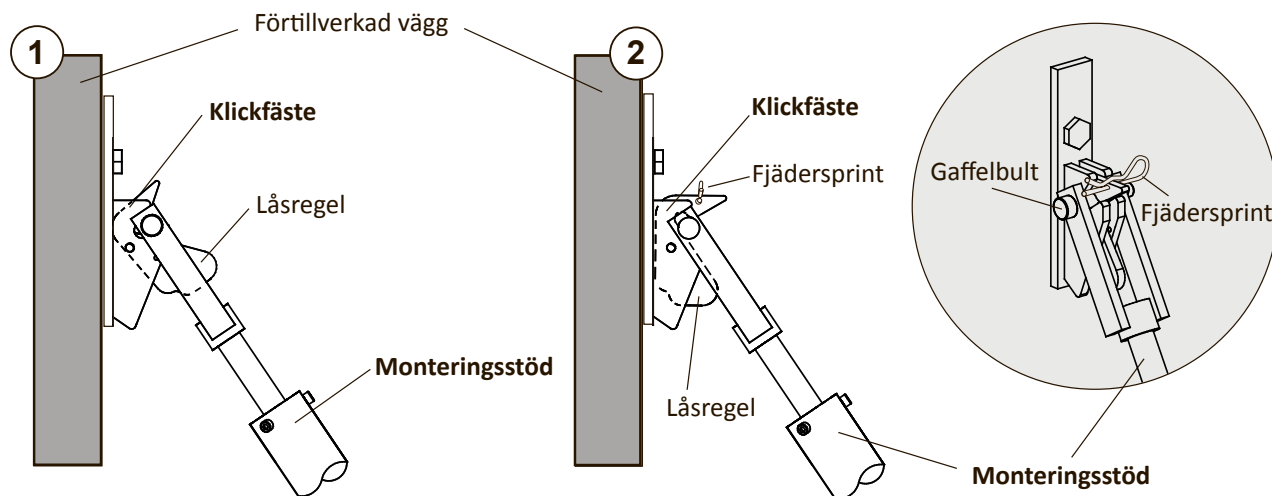

- ⚠ När den röda markeringen på låsregeln inte längre syns är **klickfästet** ordentligt låst.
- ⚠ **Klickfäste** får endast användas på vertikala väggar.
- ⚠ Ta **inte** bort gaffelbulten. Skjut upp klickfästets låsregel för att ta bort monteringsstödet.

- ⚠ Kontrollera låsningen av stödet till klickfästet.

- ⚠ För att förhindra oönskad öppning av klickfästet monteras en fjädersprint i låsregeln.

Klickfästet monteras med fördel på elementet (vägg/pelare) innan det ställs på plats.

Infästning med Ändbeslag K.

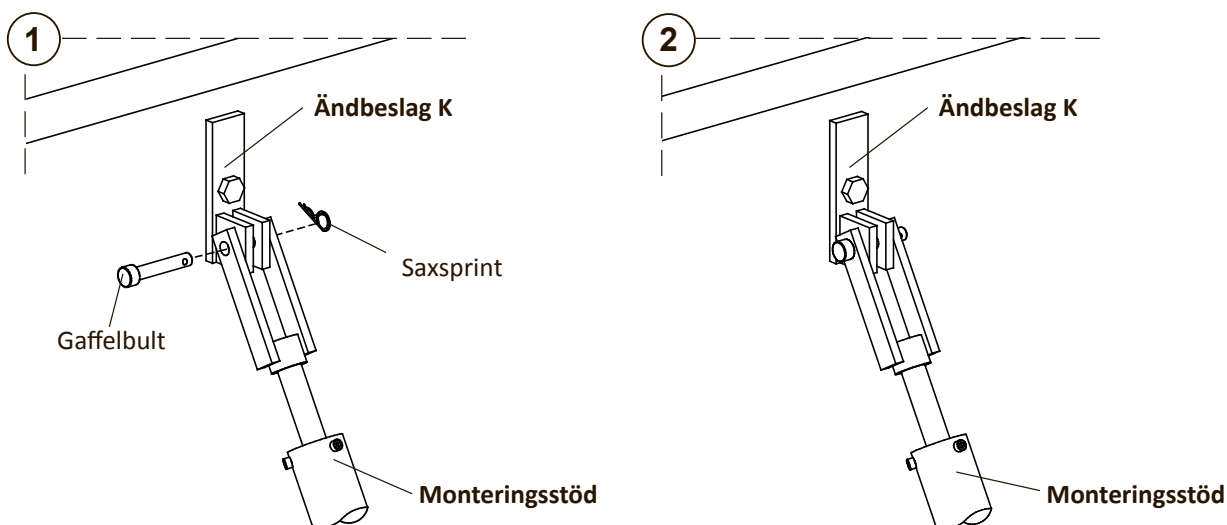



VI STÖDJER DITT BYGGE

019-25 13 40 | BOX 22127 | 702 04 ÖREBRO | WWW.FORMMAX.SE

Vi är idag en ledande leverantör till byggindustrin i Sverige och marknadsledande på monteringsstöd. Vi har lång erfarenhet och gedigen förståelse för branschen och bistår med högkvalitativa produkter samt hjälp och kunskap vid speciellt komplicerade fall.